



Beschreibung Der In-Line-Druckregler hat einen fest eingestellten Ausgangsdruck, der z.B. 10 bar auf 5 bar reduziert. Er hat eine Ausgangsdruckgenauigkeit von $\pm 30\%$ und ist daher nur für grobe Druckregelung geeignet. Die angegebenen Druckbereiche sind für 12 bar Eingangsdruck gültig. Für abweichende Eingangsdrücke wählen Sie bitte das passende Gerät aus dem Diagramm.

Anwendung

- Reduzierung der Unfallgefahr, z.B. bei Ausblaspistolen durch niedrigeren Druck.
- Kostenreduzierung durch erheblich geringeren Luftverbrauch. Erhöhung der Standzeit.
- Geräuschminderung von Werkzeugen.

Medium Druckluft oder neutrale Gase

Eingangsdruck max. 15 bar

Einstellung Der Druckregler ist mit dem gewünschten Ausgangsdruck auszuwählen. Nachträgliche Veränderung des Ausgangsdruckes ist nicht möglich. Dies dient zur Sicherheit gegen ungewollte Verstellung. ohne Sekundärentlüftung, daher nicht für Nagler geeignet

Rücksteuerung 0 °C bis 60 °C, bei entsprechend aufbereiteter Druckluft bis -30 °C

Temperaturbereich

Werkstoffe Gehäuse: Messing
Elastomere: NBR, wahlweise FKM

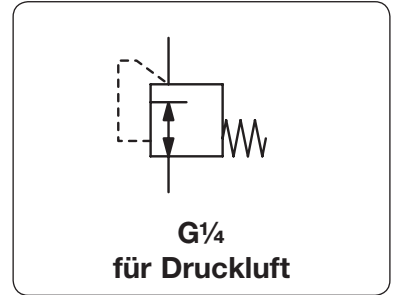

Abmessungen			Volumen-	Eingangs-	Anschluss-	Ausgangs-	Bestell-
ØA	B	SW	strom	druck	gewinde	druck	Nummer
mm	mm	mm	l/min*1	max. bar	G	bar	

Druckregler für grobe Regelung						Pi: max. 15 bar, nicht rücksteuerbar, Ausgangsdruckgenauigkeit $\pm 30\%$, Ms	R13
17	34	17	300	15	G1/4ia	2	R13-02D
						3	R13-02E
						4	R13-02F
						5	R13-02G
						6	R13-02H
						7	R13-02I
						8	R13-02K
						10	R13-02M



R13

Wahlweise Ausführung, es ist der entsprechende Buchstabe hinzuzufügen

FKM-Elastomere R13-02 . V

für Sauerstoff speziell gereinigt, mit Sauerstoff fett versehen R13-02 . 15



R13

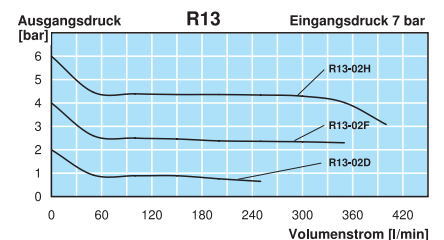
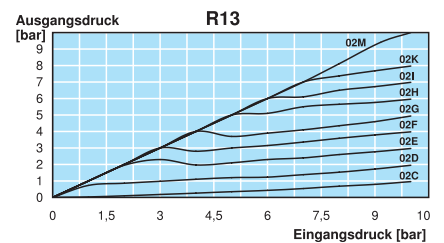
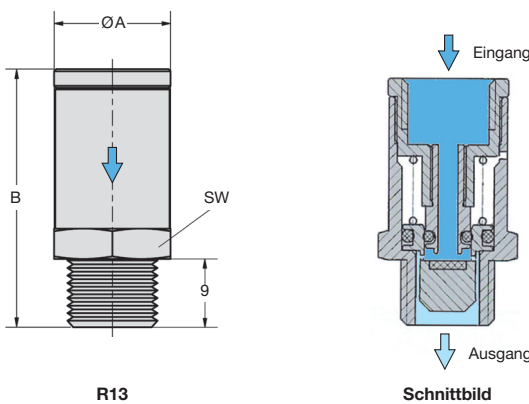

*1 bei 7 bar Eingangsdruck, 6 bar Ausgangsdruck und 2 bar Druckabfall